

ПЛАВАЮЩАЯ

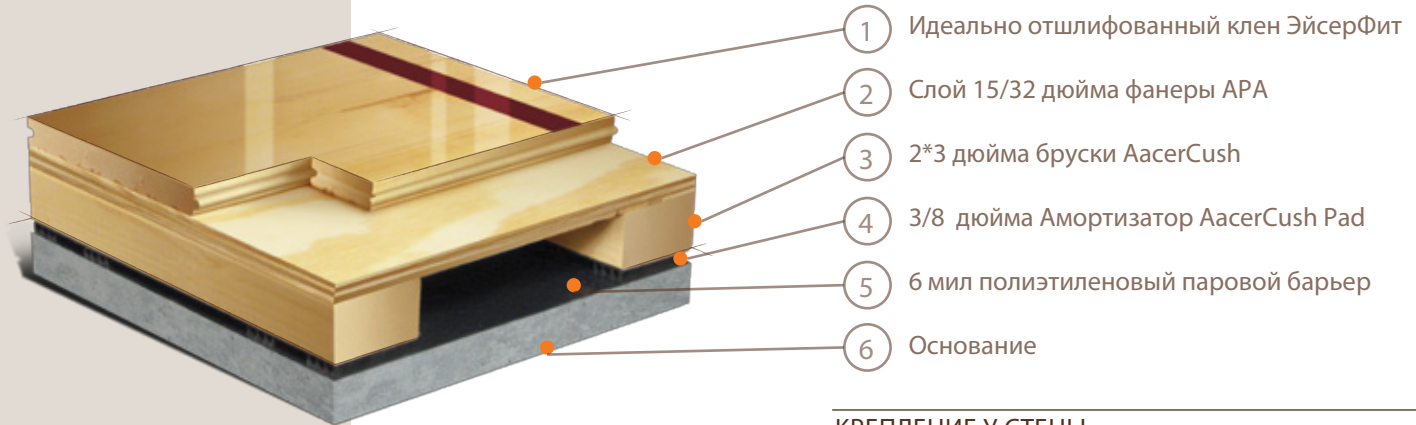

AacerCush I+

AacerCush I+ - вариант системы, поглощающий удары. Эта система сочетает брусья с фанерным слоем для создания соразмерной нагрузки. Эта система идеальна для новых и модифицируемых коммерческих и спортивных объектов.



Статус Грин (экологичность), знаки сертификации LEED

Клен ФСЦ-MRc7, коэффициент ровности — 4,2, региональные материалы — Mrc5,1 и 5,2

Упругость	Амортизаторы AacerCush PVC Pads
Отметка уровня пола	3/8 дюйма Амортизаторы PVC Pads 25/32 покрытие -3 1/8 дюйма 33/32 покрытие -3 3/8 дюйма 5/8 дюйма Амортизаторы PVC Pads 25/32 покрытие -3 3/8 дюйма 33/32 покрытие -3 5/8 дюйма
Конструкция основания	Фанера на брусках
Тип системы	Плавающая система
Тестирующая лаборатория	
Гарантия	Полезный срок службы

КРЕПЛЕНИЕ У СТЕН



УСТРОЙСТВО ПОРОГА

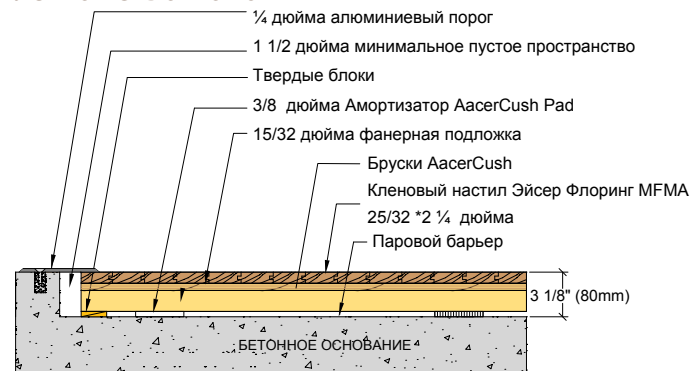

УСТАНОВКА ОБОРУДОВАНИЯ

